

Innovazione,
performance e sostenibilità
per trasformare il rapporto tra marca,
prodotto e cliente.



About

Pack System è un hub operante nella progettazione, innovazione e realizzazione di prodotti correlati alla filiera dell'imballaggio, del packaging e dell'esposizione delle merci.

Costituita nel 2012, l'azienda si connota per un chiaro orientamento all'innovazione e al cambiamento in tutti i settori di attività (dal confezionamento, all'esposizione delle merci, all'integrazione di soluzioni IT based).

Particolare attenzione è rivolta al valore estetico e funzionale delle soluzioni progettate senza tralasciare di includere nel proprio approccio anche la dimensione sociale e ambientale.



Process

Al proprio interno Pack System ha avviato una gestione efficiente e strategica delle risorse a disposizione, che siano naturali, finanziarie, umane o relazionali.



Nel tempo Pack System è riuscita a diventare un interlocutore stimolante ed affidabile per numerosi player della filiera del packaging, quali Smurfit Kappa, con cui affronta quotidianamente sfide importanti sul mercato farmaceutico, alimentare e non alimentare, su quello della cosmetica e della cura della persona e su quello dei prodotti premium e di lusso.

Approach

La chiave del successo di Pack System è un approccio integrato di filiera che va dalla selezione delle materie prime agli studi sulla second e third life dei prodotti, passando attraverso fasi progettuali rigorose e creative e fasi di prototipazione e pre-produzione molto accurate.

Per assicurare questo processo performante Pack System si avvale del supporto di un team di professionisti di alto profilo, della collaborazione tecnica e progettuale con la Facoltà di Ingegneria dell'Università di L'Aquila e del costante ricorso alle tecnologie della fabbrica intelligente e alle innovazioni derivate da progetti di ricerca di rilievo europeo.



Proprio da questa attitudine alla ricerca e all'innovazione di prodotto è nato Lumia Packaging: il brand dedicato ai prodotti innovativi, che oggi raccoglie sotto il proprio marchio il frutto dei progetti all'avanguardia promossi da Pack System e le applicazioni dei brevetti che ne sono derivati.

Environment



Pack System sviluppa ogni commessa ricevuta con grande rigore progettuale, mettendo a sistema gli obiettivi commerciali, con le economie realizzative nel rispetto della sostenibilità ambientale.

I prodotti sviluppati sono accompagnati da analisi di tipo Life Cycle Assessment (LCA) per verificare con una metodologia analitica e sistematica l'impronta ambientale delle proposte progettuali.

Pack System guarda al futuro con grande fiducia ponendo tra i propri obiettivi l'avviamento di un nuovo impianto dedicato ai prodotti innovativi e tecnologici e il varo di nuove sperimentazioni dedicate al mercato retail e all'esplorazione di nuovi modelli di interazione tra i brand, il packaging e i clienti.

espositori da banco

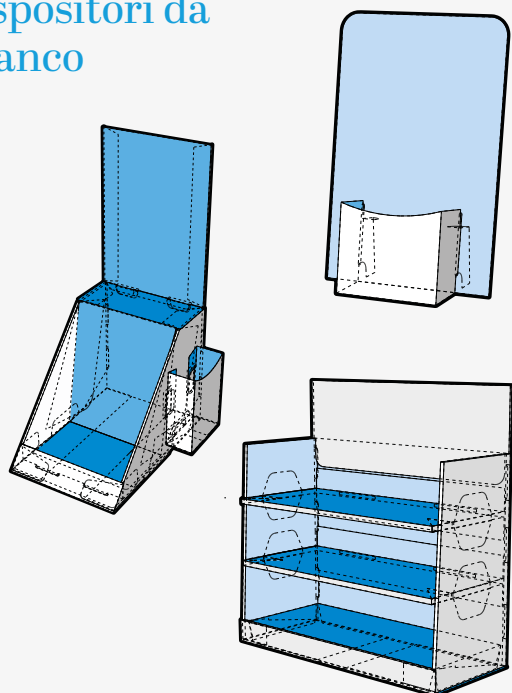

- » Progettazione su esigenza del cliente in diversi formati e varianti
- » Multilivello, Porta leaflet, Shelf ready Packaging (SRP) o Retail Ready Packaging (RRD)
- » Apertura facilitata sul punto vendita
- » Finiture speciali personalizzate mono o bifacciali

espositori da terra

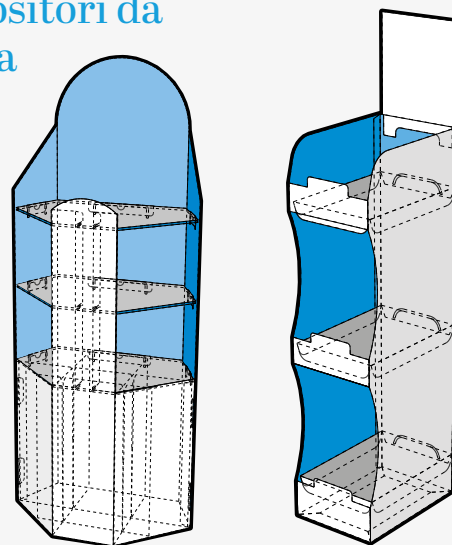

- » Progettazione su esigenza del cliente
- » Lavorazione in grande formato litografica, Flexo HD e digitale
- » Allestimento ed incollaggio fino a 10 punti colla distribuiti
- » Personalizzazione con dato variabile - sia in stampa che con NFC® code
- » Apertura facilitata e minimizzazione componenti
- » Possibilità di spedizione sul punto vendita degli espositori già montati sia vuoti che preimpinti

strutture punto vendita

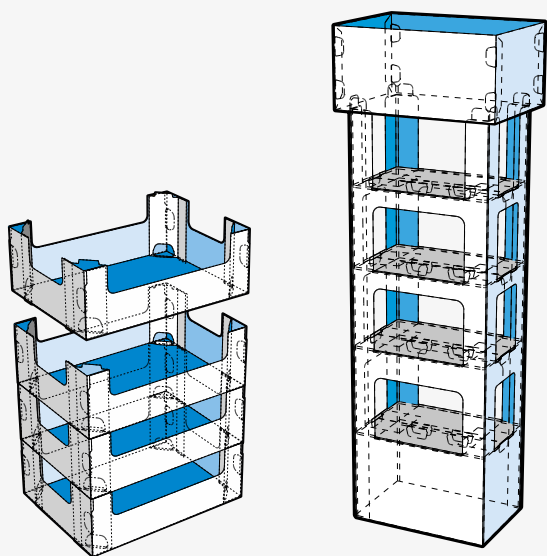

- » Ponti espositivi grande formato
- » Banchetti e materiali promozione punto vendita
- » Multipallet espositivi

kit speciali

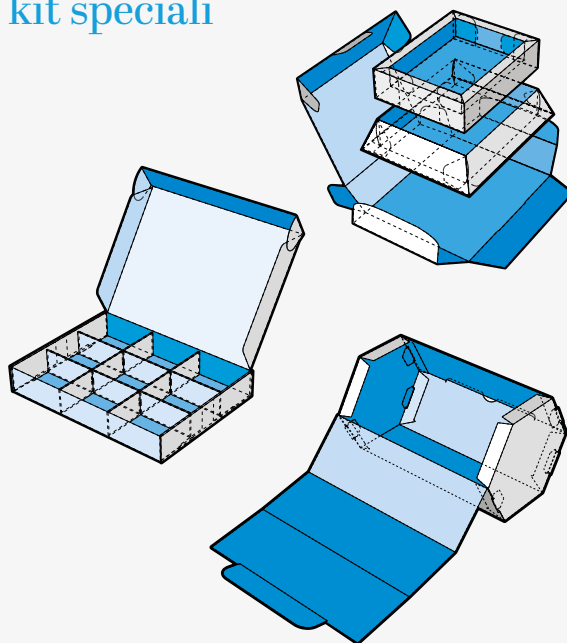

- » Audit su esigenze particolari del cliente, progettazione e realizzazione su sample
- » Kit lancio nuovi prodotti
- » Kit vendita per forza commerciale
- » Cofanetti e couvette speciali
- » Kit compensazione in materiali ecosostenibili (sostituzione interni in spugna e polistirolo)

scatole settore vinicolo e beverage

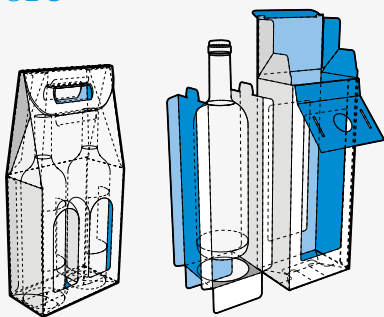

- » Valigette e trasportino Standard fino a 3 bottiglie
- » Valigette e trasportino Premium realizzate su supporto laminato con stampa H-UV, totalmente ecosostenibile e certificato FSC
- » Prodotti per protezione e spedizione e-commerce certificate da test ISTA

prodotti per spedizione ed e-commerce

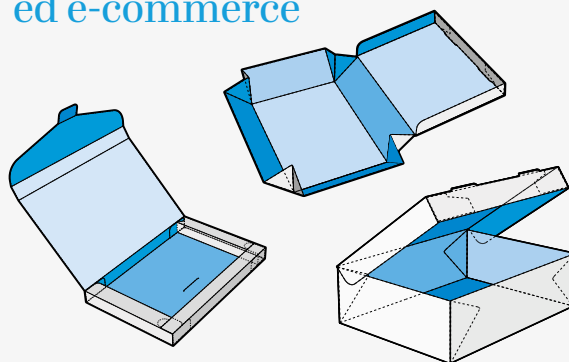

- » Diverse forme e dimensioni per packaging secondario di spedizione, auto-montanti ed incollate
- » Applicazione biadesivo per uso spedizione e reso
- » Internistica personalizzata certificata FSC

prodotti cartotecnici forme speciali

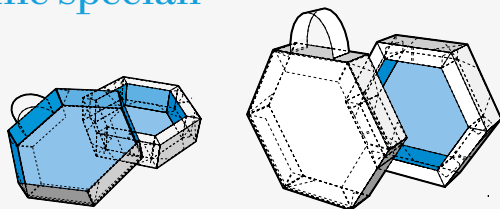

- » Prodotti esagonali sia auto montanti che pre-incollate (fino a 6 punti colla in automatico)
- » Prodotti multilivello a chiusura magnetica o ad incastro
- » Prodotti fondo coperchio con cornice e separatori interni
- » Internistica personalizzata in materiali ecosostenibili a base carta

SRP (shelf ready packaging) e RRP (retail ready packaging)

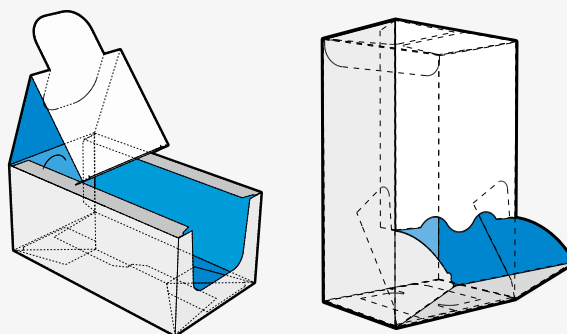

- » Prodotti e realizzati in molteplici modelli e dimensioni
- » Studio personalizzato su esigenza cliente

espositore intelligente Smart NFC code

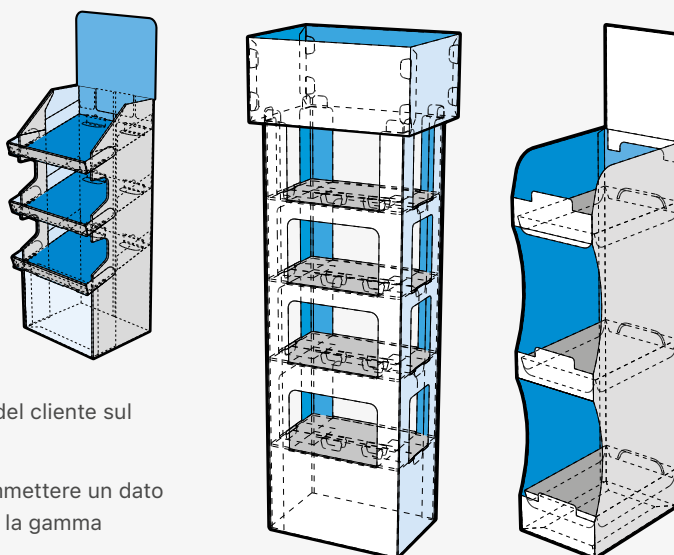

Espositore che tende a diffondere l'informazione digitale del cliente sul punto vendita attraverso l'utilizzo dell'NFC Code.

Attraverso la codifica del singolo prodotto riusciamo a immettere un dato variabile sul singolo espositore. Personalizzazione su tutta la gamma prodotti.

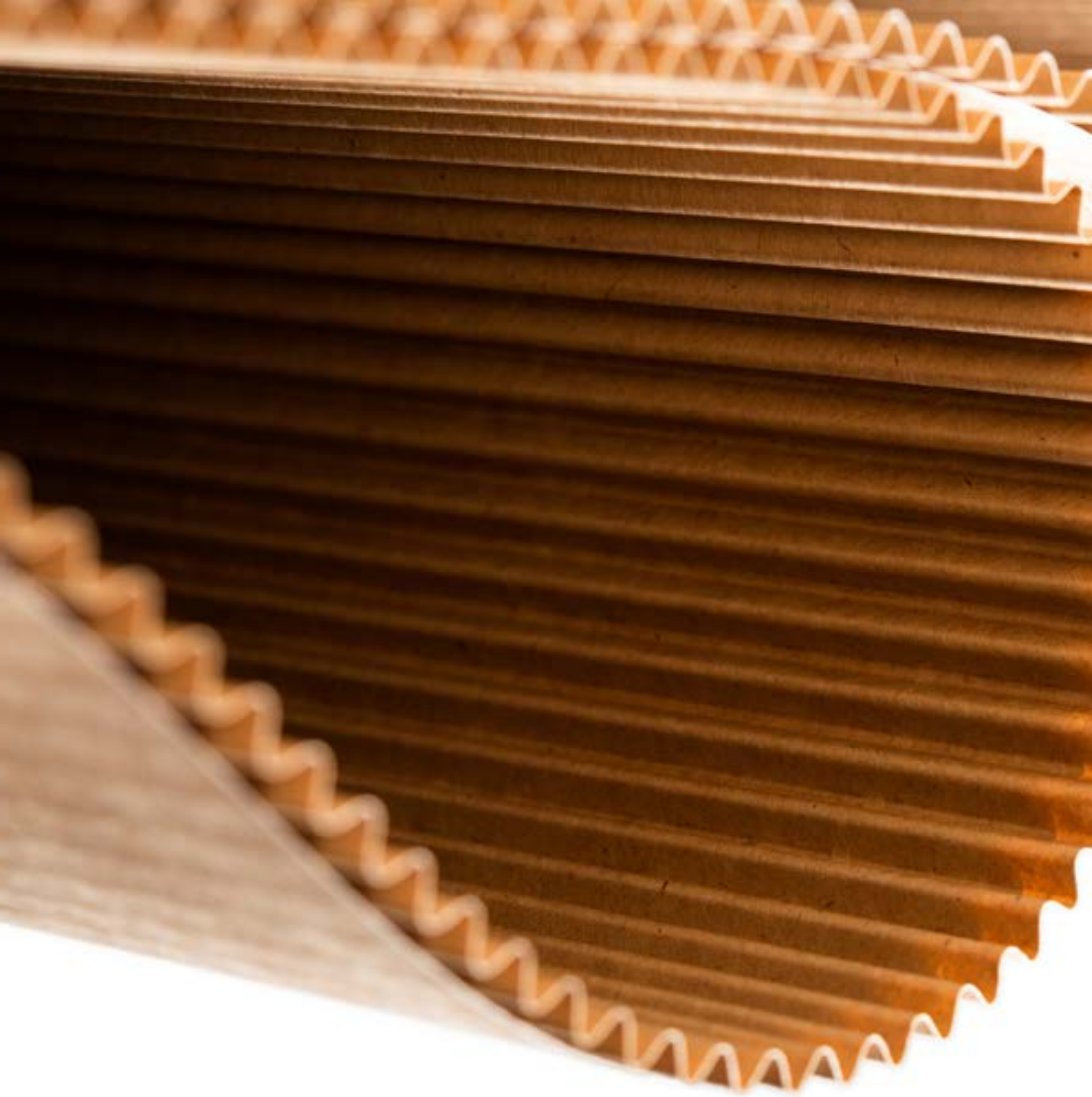

Pack System Srl

Via Cancelliera, 9/A
00041 Albano Laziale RM

info@pack-system.it
www.pack-system.it

